

SILEA 45



La Silea 45 est une foreuse polyvalente de moins de 2 tonnes pour les études géotechniques, l'environnement et le forage d'eau. Son faible gabarit lui permet de travailler dans les zones les plus difficiles d'accès.

Silea 45 is a multi purpose hydraulic drilling rig with total weight inferior to 2 tons for geotechnical investigation, environment and water well. Its small size allows to work in the most difficult access area.



SILEA 45

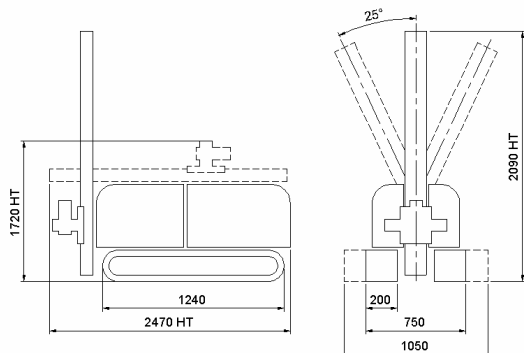

POIDS : 1600 à 1900kg selon options

| | | |
|--|--|---|
| PORTEUR Carrier | Chenillard télécommandé à voie variable Largeur : 750 à 1050mm | Variable width rubber track crawler Width : 750 to 1050mm |
| GROUPE DE PUISSANCE Power pack | Moteur 45cv insonorisé Hatz Réservoir carburant 35 litres Réservoir huile 90 litres Pompe triple à débit fixe Distributeur DANFOSS PVG 32 | Diesel Hatz, silent engine 45HP Fuel tank : 35 liters Hydraulic tank 90 litres Triple hydraulic pump Hydraulic valve DANFOSS PVG 32 |
| CHASSIS Frame | Châssis mécano soudé acier 4 stabilisateurs hydrauliques | Welded steel frame 4 hydraulic stabilizers |
| ROTATION Rotary head | Moteurs hydrauliques Danfoss Couple : 0-170 mKg Vitesse de rotation : 0-260 tr/mn Touret d'injection air / eau Percussion 1200 coups/mn - 180 joules Sortie arbre : 2"3/8 IF mâle x R38 femelle | Hydraulic motor Danfoss Torque : 0-1700 Nm Speed : 0-260 rpm Water / air water swivel Percussion 1200 hit/mn—180 joules Shaft : 2"3/8 IF Pin x R38 box |
| MAT Mast | 3 longueurs : 2100—2500—3000mm Translation par motoréducteur et chaîne Diamètre de forage max. 200mm Traction 2000kg / Poussée 1000kg Inclinaison latérale +/-15° Avance au rocher 300mm | 3 mast length : 2100—2500—3000mm Translation by orbit motor and chain Maximum drilling diameter 200mm Pull-up 2000kg / Pull-down 1000kg Lateral inclination +/-15° Mast displacement 300mm |
| SERRAGE TIGES Rod clamp | Simple passage 200mm max Clé à griffe de déblocage Double passage 160mm max | Simple opening 200mm max Hydraulic fork spanner With breaking clamp opening 160mm |
| OPTIONS Options | Tête de rotation 420mkg Pompe à eau Treuil Effacement de tête | Rotary head 4200Nm Water pump Winch Rotary head lateral displacements |

Siège
ZA TRAPPES ELANCOURT
34-36, avenue Roger Hennequin
78190 TRAPPES
Tel. 01 39 38 22 00 - Fax 01 39 38 22 05
email : emci@emci-fr.com

Agence Sud Ouest
ZI EN JACCA
6, chemin de la Plaine
31770 COLOMIERS
Tel. 05 61 78 74 58 – Fax 05 61 78 28 10
email : jfloury@emci-fr.com